

ОБЩИЕ ТЕХНИЧЕСКИЕ УКАЗАНИЯ ПО СБОРКЕ.

Перед сборкой внимательно ознакомьтесь с данной инструкцией. Для сборки изделий желательно воспользоваться помощью квалифицированных специалистов. Сохраняйте упаковку до полной сборки изделия.

Во избежении появления царапин, сборку необходимо проводить на мягком подстилочном материале. Согласно схемам сборки прикрепить необходимую фурнитуру. После этого можно приступать к сборке комплекта. Рекомендуется монтировать каркас в горизонтальном положении. В мебельном наборе могут быть конструктивные изменения, не указанные в данной конструкции и не ухудшающие качество изделия, так как мы постоянно работаем над улучшением производимой продукции.

ГАРАНТИЙНЫЕ ОБЯЗАТЕЛЬСТВА.

- Изготовитель гарантирует соответствие мебели требованиям ГОСТа 16371-2014, 19917-2014 при соблюдении условий транспортировки, хранения, сборки (для мебели, поставляемой в разобранном виде), эксплуатации.
- Гарантийный срок эксплуатации мебели: Для общественных помещений - 18 мес., бытовой - 24 мес. Гарантийный срок при розничной продаже через торговую сеть исчисляется со дня продажи мебели, при вне розничном распределении - со дня получения её потребителем.
- Согласно постановлению правительства Российской Федерации от 16 июня 1997г. №720 мебель относится к товарам длительного пользования. В связи с этим по истечению срока службы (10 лет) потребитель должен обратиться в специализированную организацию по ремонту мебели с целью оценки дальнейшей пригодности мебели к безопасной эксплуатации и определение возможного дальнейшего срока службы.
- Предприятие оставляет за собой право на замену фурнитуры и метизов, не влияющих на изменение конструкции и качества изделия.
- Перед началом сборки изделия проверьте комплектность, целостность деталей и фурнитуры, при обнаружении брака или некомплектности обратитесь к продавцу, указав **номер смены, партии и дату изготовления** с бирки упаковки. В случае некомплектности или несоответствия фурнитуры, дополнительно укажите **фамилию** упаковщика и **дату изготовления**. В случае установки бракованной детали, утери бирок с упаковок, претензии исправляются за счет покупателя.

ПРАВИЛА УХОДА И ЭКСПЛУАТАЦИИ.

- Для сохранения эксплуатационных и эстетических качеств мебели в течении длительного срока необходимо соблюдать условия её хранения, правил эксплуатации и ухода.
- Мебель рекомендуется эксплуатировать в проветриваемом, сухом помещении с температурой воздуха не ниже +10 С и относительной влажностью воздуха 50-80%.
 - При эксплуатации изделий, имеющих стеклянные створки, полки и зеркала необходимо помнить, что эксплуатация стеклоизделий и зеркал с трещиной сопряжено с риском получения травмы. При появлении трещин надо немедленно заменить стеклоизделие.
 - В процессе эксплуатации мебели возможно ослабление крепежной фурнитуры - необходимо периодически подтягивать их.
 - Во избежении потери товарного вида мебель и зеркала рекомендуется защищать от прямых солнечных лучей, не должна размещаться вблизи отопительных приборов, сырых и холодных стен (может привести к изменению цвета и отслоению пленки).
 - Не допускать попадания воды и технических жидкостей на поверхность мебели, не следует ставить на поверхность горячие предметы без теплоизоляционной прокладки.
 - Беречь поверхность мебели от механических повреждений.
 - Поверхность мебели можно чистить влажной тканью с применением средств по уходу за мебелью с последующей протиркой насухо. **Запрещено применять эфир, ацетон, бензин и др. средства содержащие спирт и растворитель по скольку печатный рисунок на фасадах не устойчив к их воздействию!!!**
 - Фасадную часть следует чистить мягкой тканью с применением хозяйственного мыла, после чего вытирать насухо. Не использовать для чистки наждачную бумагу, соду и др. средства, содержащие абразивные материалы.

Коллекция мебели "Денвер" - Кровать 900/1400/1600/1800

(968/1468/1668/1868/x2077x860)

Фурнитура (Упаковка №4)

| | Наименование | Ед.изм. | Кол-во |
|--|--|---------|--------|
| | Эксцентрик d-15 д/плит 16мм | шт | 24 |
| | Соед. болт S200, 11/34мм | шт. | 8 |
| | Шкант 8x30 | шт. | 20 |
| | Дюбель эксц. двойной | шт. | 8 |
| | Кроватная фурнитура 127мм | шт. | 4 |
| | Винт с полуруглой головкой и внутр. шестигранником М6*12 | шт. | 8 |
| | Присадка разжимная пластиковая, L-11, Ф11*М6 | шт. | 8 |
| | Самокл. подложки п/нож. меб. Eva 20*20 | шт. | 8 |
| | Саморез 4x16 | шт. | 16 |
| | Саморез 3,5x30 | шт | 4 |
| | Ключ под евровинт | шт. | 1 |

Схемы сборки

- Соберите спинку изножья:
 - прикрепите обклад ножной спинки №9, 10 к изножью №4 с помощью двойных эксцентриковых стяжек и шкантов.
- Соберите спинку изголовья:
 - прикрепите коромысло №11 к декоративной планке №6 с помощью эксцентриковых стяжек, шкантов.
 - прикрепите стойки №7, 8 к изголовью №3 с помощью двойных эксцентриковых стяжек и шкантов.
 - прикрепите коромысло к стойкам изголовья с помощью эксцентриковых стяжек, шкантов.
 - привинтите декоративный планку №6 с помощью саморезов 3,5*30 к изголовью.
- Соберите каркас:
 - прикрутите царги к стойкам изножья и стойкам изголовья, установив между ними стяжные планки №5 с помощью эксцентриковых стяжек, шкантов.

Внимание! Самокл. подложки п/нож. меб. Eva 20*20 наклеиваются по две шт. на стойку.

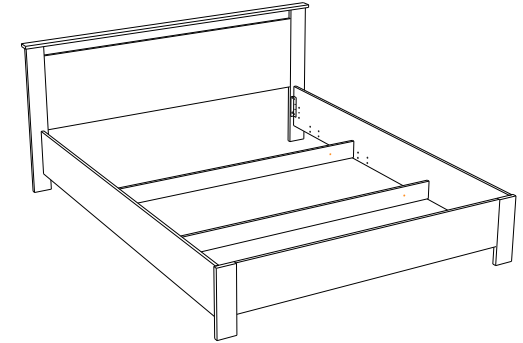
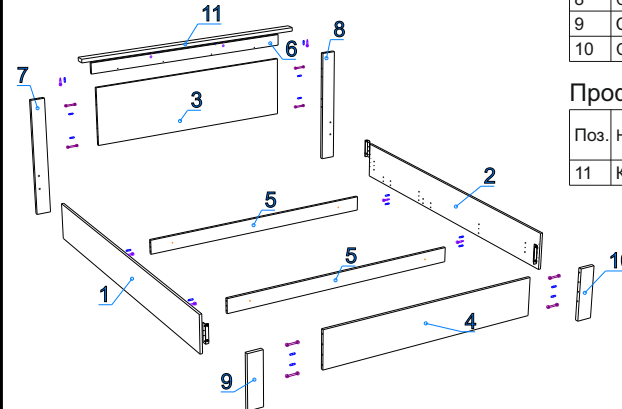

ЛДСП 16мм Риббек Серый/Дуб Веллингтон

| Поз. | Наименование | Кол-во | Деталь без облиц. | | Упаковка |
|------|----------------|--------|--------------------|--------|-----------|
| | | | Длина | Ширина | |
| 1 | Царга левая | 1 | 2015 | 249 | №1 |
| 2 | Царга правая | 1 | 2015 | 249 | №1 |
| 3 | Изголовье | 1 | 748/1248/1448/1648 | 424 | №2 |
| 4 | Изножье | 1 | 744/1244/1444/1644 | 249 | №2 |
| 5 | Стяжная планка | 2 | 910/1410/1610/1810 | 100 | №2 |

ЛДСП 16мм Камень Тёмный

| Поз. | Наименование | Кол-во | Деталь без облиц. | | Упаковка |
|------|--------------|--------|--------------------|--------|-----------|
| | | | Длина | Ширина | |
| 6 | Декор планка | 1 | 788/1288/1488/1688 | 80 | №3 |

Профиль Н-31 Дуб Риббек Серый/Дуб Веллингтон

| Поз. | Наименование | Кол-во | Деталь без облиц. | | Упаковка |
|------|-------------------------|--------|-------------------|--------|-----------|
| | | | Длина | Ширина | |
| 7 | Стойка изголовья левая | 1 | 834 | | №4 |
| 8 | Стойка изголовья правая | 1 | 834 | | №4 |
| 9 | Стойка изножья левая | 1 | 350 | | №4 |
| 10 | Стойка изножья правая | 1 | 350 | | №4 |

Профиль Н-33 Камень Темный

| Поз. | Наименование | Кол-во | Деталь без облиц. | | Упаковка |
|------|--------------|--------|--------------------|--------|-----------|
| | | | Длина | Ширина | |
| 11 | Коромысло | 1 | 968/1468/1668/1868 | | №3 |

ДСП 16мм

| Поз. | Наименование | Кол-во | Деталь без облиц. | | Упаковка |
|------|-----------------|--------|-------------------|--------|-----------|
| | | | Длина | Ширина | |
| | Проклад. панель | 1 | 450 | 160 | №2 |
| | Проклад. панель | 1 | 250 | 160 | №2 |